



# ***Cuadernillo de actividades***



Rivadavia  
Buenos Aires

## ***Querido vecino:***

*Estamos atravesando una situación muy compleja,  
en la que el mundo entero ha entrado  
en una emergencia sanitaria.*

*Tenemos que cuidarnos, quedarnos en casa y cumplir  
con las normas de higiene que nos recomiendan los expertos.*

*Sin embargo, también sabemos que, para mantener  
nuestras defensas altas, es importante que nuestro  
cuerpo y mente estén activos.*

*Necesitamos que nuestro bienestar sea físico, social y mental.  
Por eso, desde la Dirección de Tercera Edad y Discapacidad,  
hemos diseñado una serie de cuadernillos con diferentes  
actividades lúdico-recreativo-estimulantes,  
para que nuestros vecinos con mayor riesgo se  
diviertan y entretengan desde casa,  
aprendiendo, creando y jugando.*

***Tu bienestar nos preocupa y ocupa.***

***Si requerís de nuestra ayuda, cualquiera sea tu necesidad,  
podés llamarnos al 02392-616541,  
y nuestro equipo se acercará a tu hogar.***

***¡Esperamos que disfrutes mucho de estos juegos!  
Pronto estaremos repartiendo más.***

***Municipalidad de Rivadavia***



# Lenguaje

Complete la palabra a partir de la definición.

DEFINICIÓN	PALABRA
• El árbol que da dátiles como frutos	P _ _ _ _ _
• Construcción para pasar de un lado a otro de un río	P _ _ _ _ _
• Edificio con murallas y fosos	C _ _ _ _ O
• Mover el remo para impulsar una embarcación	R _ _ _ _
• Planta que se usa para fumar	T _ _ _ _
• Piedra preciosa de color rojo	R _ _ _
• Dibujos grabados con tinta en la piel humana	T _ _ _ _
• Duelo por la muerte de una persona	L _ _ _
• Pieza de hierro que se clava en los cascos de los caballos	HE _ _ _ _
• Señora que se dedica a cocinar	C _ _ _ _ A
• Animal con alas y plumas	P _ _ _ _ O

## EVOCACIÓN CATEGORIAL

Escriba palabras que empiecen por las sílabas:

GA	MA	TO
GAtto	MAdre	TOro
LA	SE	CA
LAna	SErvilleta	CAsa

**Escriba** palabras que empiecen por las letras:

M	P	L
María	Pera	Lápiz

**Escriba** palabras que empiecen por los grupos de letras:

BR	TR	CR
BRazo	TRonco	CRecer

**Escriba** nombres de cosas que podemos encontrar en:

EL SUPERMERCADO	LA PAPELERÍA	LA FARMACIA

**Escriba** nombres de:

PECES	ANIMALES CON 4 PATAS	ANIMALES CON ALAS

# Lenguaje

**Complete** las siguientes frases:

**Ejemplo:** Tomás *COLECCIONA* aparatos de radio antiguos.

- Andrés ..... italiano en una academia.
- Bárbara tiene tres ..... que comen pescado cada día.
- Antonio es ..... y Carlos es joyero.
- Dolores ..... muy bien el pasodoble.
- Paquita es una cocinera. Su marido ..... cien kilos!
- Alberto ..... una moto, le gusta la velocidad.
- Pepe ..... canciones antiguas en un gramófono.
- Leandro ..... sellos, tiene cerca de 2.000 distintos.
- Maribel es ..... en una tienda de ropa masculina.
- La ..... que he visto en el cine dura casi tres horas.

**Complete** las siguientes frases mediante el parentesco correspondiente:

**Ejemplo:** El hijo de mi tía es mi *primo*.

- El marido de mi hermana es mi .....
- El padre de mi marido es mi .....
- La madre de mi madre es mi .....
- El padre de mi madre es mi .....
- La mujer de mi tío es mi .....
- La hermana de mi madre es mi .....
- El marido de mi sobrina es mi .....
- La hermana de mi abuela es mi .....
- La madre de mi abuela es mi .....

**Complete** las siguientes frases con el parentesco correspondiente:

**Ejemplo:** Clara es la *hija* de mi hermano, por lo tanto es mi sobrina.

- Andrés es el ..... de mi padre, por lo tanto es mi abuelo.
- Paco es el ..... de mi madre, por lo tanto es mi tío.
- Esther es la ..... de mi hermana, por lo tanto es mi hija.
- Jaime es el ..... de mi tía, por lo tanto es mi primo.
- Carlos es el ..... de mi abuela, por lo tanto es mi abuelo.
- Carmela es la ..... de mi marido, por lo tanto es mi cuñada.
- Pedro es el ..... de mi hermana, por lo tanto es mi sobrino.
- Bárbara es la ..... de mi marido, por lo tanto es mi suegra.
- Paco es el ..... de mi suegra, por lo tanto es mi marido.
- Luis es el ..... de mi tío, por lo tanto es mi primo.

## EJERCICIOS DE MOTRICIDAD FINA

**Tome** un lápiz de color y **una** todos los puntos, siguiendo la numeración, hasta conseguir que aparezca el dibujo de la figura.

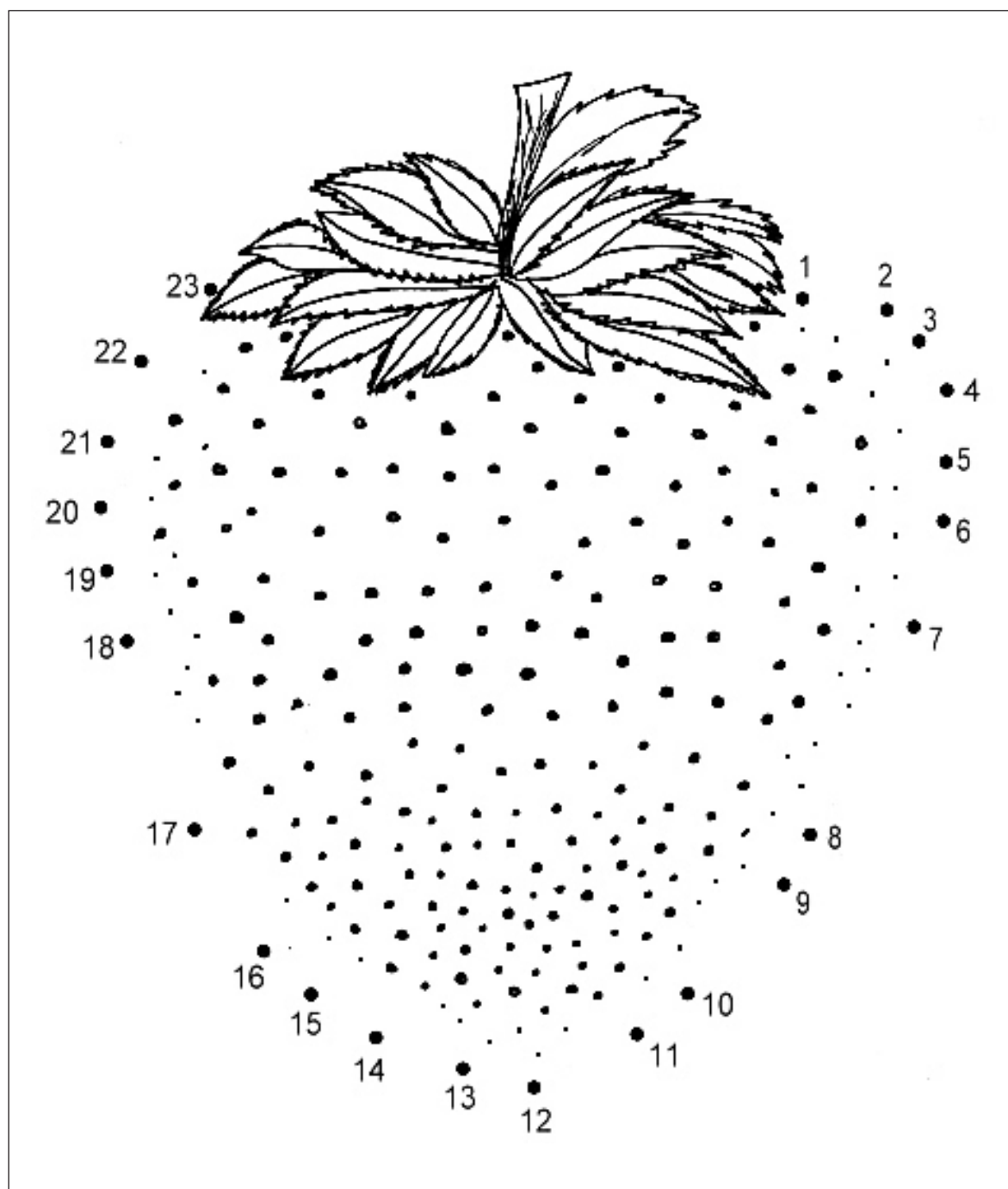

Con un lápiz de color, una todos los puntos siguiendo la numeración hasta conseguir que aparezca una figura.

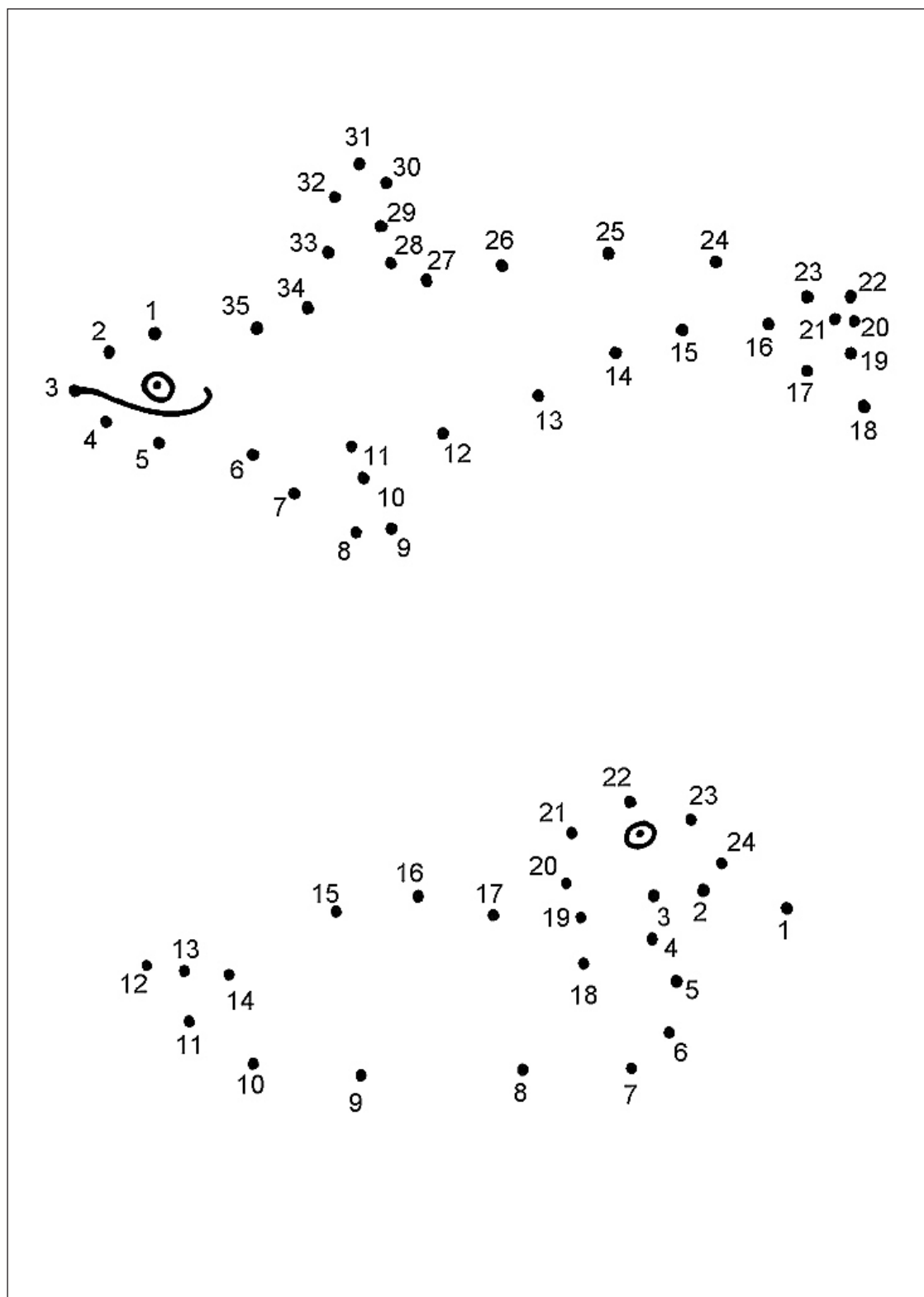



**Reprodúzca** la figura superior en el conjunto de puntos inferior.

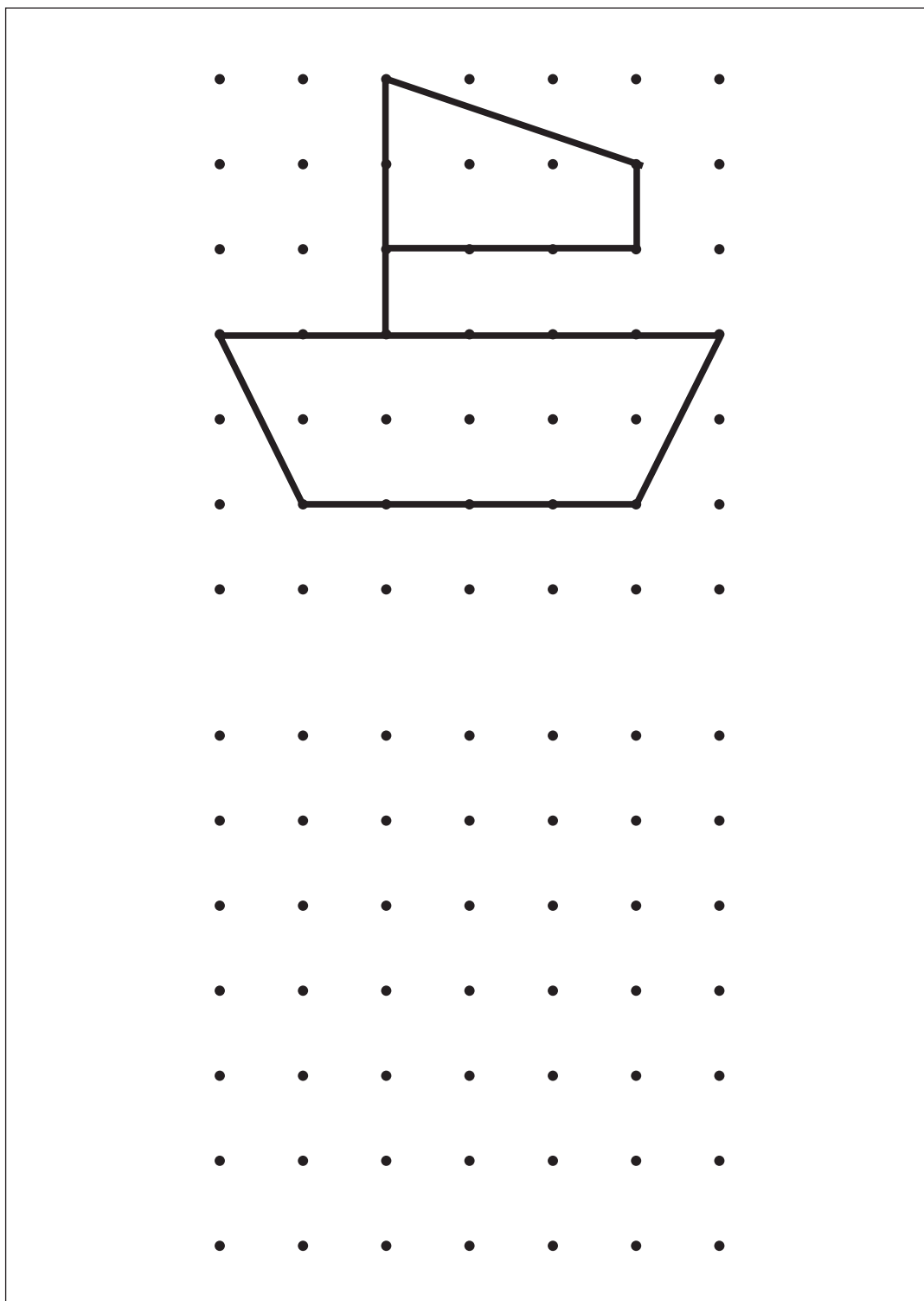

## CAPACIDADES GNÓNICAS

Señale el camino correcto para llegar al final de estos laberintos.

